

# インサート給水栓用継手の施工上の注意

**注意** 給水栓接続時はシールテープまたはガスケットをご使用ください。

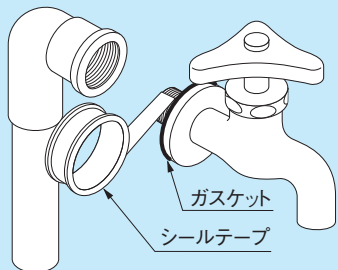

- 補助的にシール剤を使用する際は、当社の推奨シール剤をご使用ください。
- シール剤が適応する塩ビ管継手は、給水栓エルボ、給水栓チーズ等の金属インサート製品(金属ねじ接続)が対象となります。



ねじ接続時には液状ガスケットは使用しないでください。



成分中の有機溶剤により継手が破損、漏水することがあります。

**注意** 化粧パイプなどテーパーパーおねじ接続時は標準締め付けトルク以下で締め付けてください。テーパーパーおねじをねじ込み過ぎると、継手が破損、漏水することがあります。

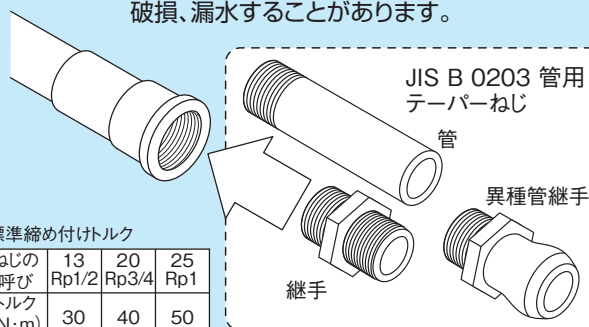

標準締め付けトルク

ねじの呼び	13 Rp1/2	20 Rp3/4	25 Rp1
トルク (N・m)	30	40	50

継手が無理に拡張され、破損・漏水することがあります。

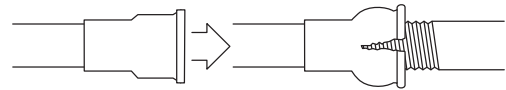

**注意** 継手をしっかり固定してください。

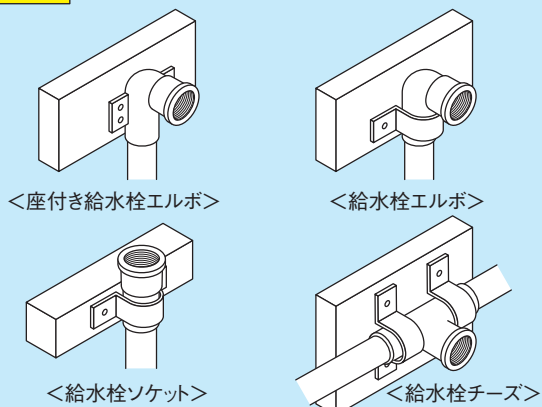

破損



固定しないと荷重により管、継手が破損し、漏水することがあります。

**注意** 厨房等、周囲が高温になる場所では使用しないでください。

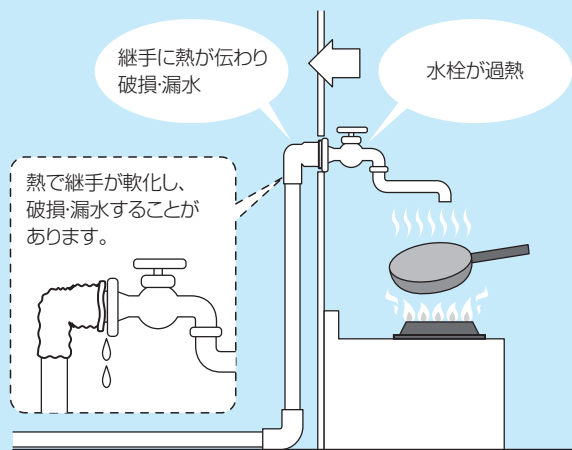

熱影響を受ける部分は金属管等耐熱性の高い管材をご使用ください。

**注意** 持ち出し栓(ザルボ)を使用する際は締め過ぎにご注意ください。

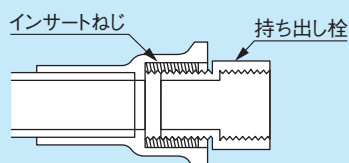

締め過ぎ

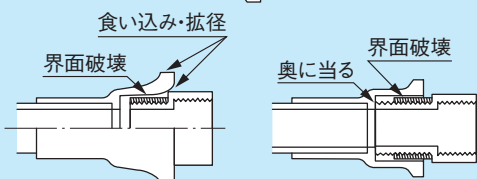

ねじの短い持ち出し栓の場合、継手のねじ受口に食い込み、拡張し、金属インサートと塩ビの界面が破壊されて漏水することがあります。

ねじの長い持ち出し栓の場合、雄ねじが継手奥に当り、金属インサートと塩ビの界面が破壊されたり、継手奥部が破壊されて漏水することがあります。

**注意** 継手をしっかり固定した上で、水栓をねじ込んでください。

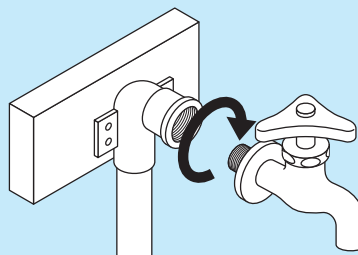

パイプレンチを掛けないでください。

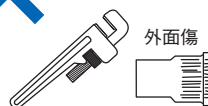

継手が傷ついたり、締め過ぎとなりやすく破損・漏水の原因となることがあります。

やむをえず継手を押さえる場合は、ベルトレンチやストラップレンチをご使用ください。

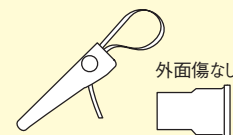

# 積水化学工業株式会社 環境・ライフラインカンパニー

## 東北支店

設備システム営業所 〒 980-6010 宮城県仙台市青葉区中央4-6-1(SS30)  
☎ 022(217)0608

## 東日本支店 建築営業部

東京設備システム営業所 〒 105-8566 東京都港区虎ノ門2-10-4(オークラブステータージュタワー)  
☎ 03(6748)6510

関東設備システム営業所 〒 330-0854 埼玉県さいたま市大宮区桜木町4-333-13 (OLSビル)  
☎ 048(646)0160

横浜営業所 〒 220-0004 神奈川県横浜市西区北幸2-8-4 (横浜西口KNビル)  
☎ 045(311)9115

静岡営業所 〒 422-8067 静岡県静岡市駿河区南町14-25 (エスパティオ)  
☎ 054(333)9810

甲信営業所 〒 390-0814 長野県松本市本庄1-3-10 (大同生命松本ビル)  
☎ 0263(38)1220

東関東営業所 〒 260-0028 千葉県千葉市中央区新町24-9 (ウエストビル)  
☎ 043(204)5070

## 中部支店

設備システム営業所 〒 450-6642 愛知県名古屋市中区区名駅1-1-3(JRゲートタワー)  
☎ 052(307)6806

## 西日本支店

近畿設備システム営業所 〒 530-8565 大阪府大阪市北区西天満2-4-4(堂島関電ビル)  
☎ 06(6365)4502

中国設備システム営業所 〒 730-0017 広島県広島市中区鉄砲町7-18(東芝フコク生命ビル)  
☎ 082(224)6251

北陸営業所 〒 920-0031 石川県金沢市広岡3-1-1(金沢パークビル)  
☎ 076(231)4245

京滋営業所 〒 601-8105 京都府京都市南区上鳥羽上調子町2-2(京都研究所内)  
☎ 075(662)3418

四国営業所 〒 760-0023 香川県高松市寿町1-2-5(井門高松ビル)  
☎ 087(821)2113

## 九州支店

設備システム営業所 〒 812-0033 福岡県福岡市博多区大博町1-2  
☎ 092(271)1314

沖縄営業所 〒 900-0032 沖縄県那覇市松山1-1-19(JPR那覇ビル)  
☎ 098(943)2780

## 積水化学北海道(株)

建築営業部 〒 001-0014 北海道札幌市北区北14条西4-2-1(ハーモネートビル)  
☎ 011(737)6330

お客様相談室 ☎ 03(6748)6480

●お問い合わせは上記各営業所へ

**エスロンタイムズ**  
<https://eslontimes.com>



専用の管理ページでさらに便利に!  
あなただけのエスロンタイムズ  
**MYエスロン®**

\*印刷のため製品の色調は実物とは異なる場合があります。  
\*記載事項は予告なく変更する場合があります。

不許転載

2020年10月初版

建物配管用エスロンパイプカタログ  
(インサート給水栓用継手 施工上の注意 抜粋版)

積水化学工業株式会社  
管材事業部

ツールコード  
No. 07006

2020.10.0TH TX