

品名

水道用ゴム輪形硬質塩化ビニル管
水道用エスロンベルパイプ-L
(RRL-VP)

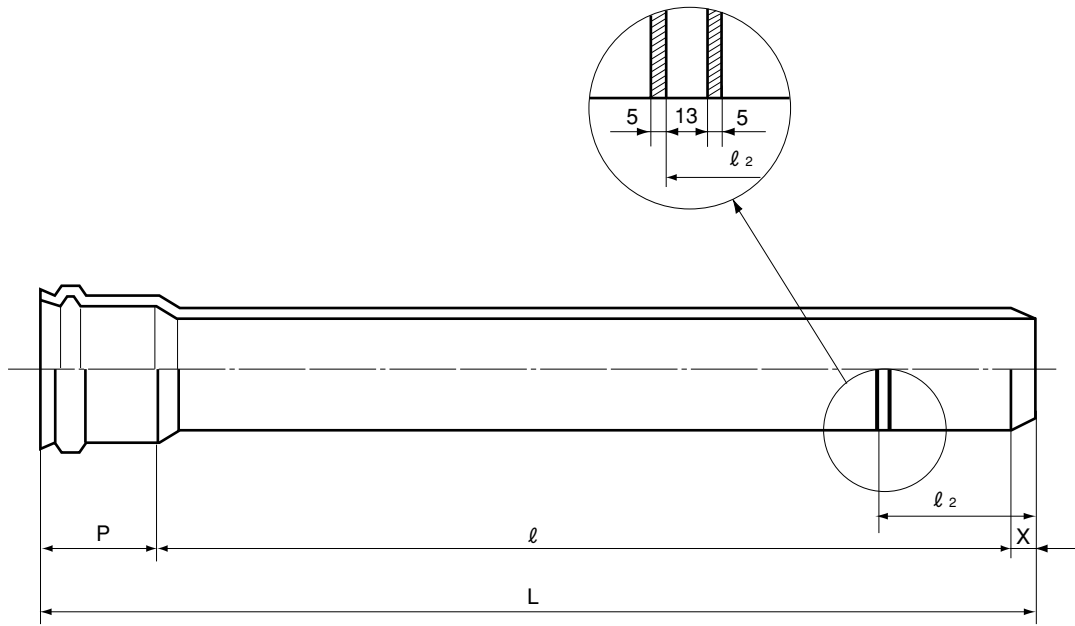

単位：mm

呼び径	$L \begin{smallmatrix} +30 \\ -10 \end{smallmatrix}$	$P \pm 5$	l	X	l_2	参考重量 (kg/本)	該 当 規 格
40	5,105	100	5,000	7	101	4.1	JWWA承認
50	5,118	110	5,000	8	107	5.8	JWWA K 129
75	5,131	120	5,000	11	120	11.5	JWWA K 129
100	5,143	130	5,000	13	132	17.9	JWWA K 129
125	5,149	135	5,000	14	138	23.5	JWWA承認 (AS 33)
150	5,163	145	5,000	18	152	35.3	JWWA K 129
200	5,191	170	5,000	21	175	56.7	JWWA承認 (AS 33)
250	5,210	185	5,000	25	194	86.1	JWWA承認 (AS 33)
300	5,230	200	5,000	30	214	122.6	JWWA承認

- 注 1. 参考質量は比重を1.43として計算した参考数値であり規格の一部ではない。
 2. 受口及び差口は共通寸法 (W-BL-001) による。
 3. 受口用ゴム輪は共通寸法 (W-BL-002) による。
 4. 呼び径40の挿入標線は1周表示とする。
 5. JWWA 承認とは、日本水道協会の規格品ではありませんが、日本水道協会に水協マークの事前証印が承認されたものです。

品名	水道用ゴム輪形硬質塩化ビニル管 水道用エスロンベルパイプ-L (RRL-VP)		図番	W-BL-003
年月日	H24.7.10	製図	積水化学工業株式会社	