

品名

エスロハイパーAW
EFスクリュージョイント
(オネジソケット)

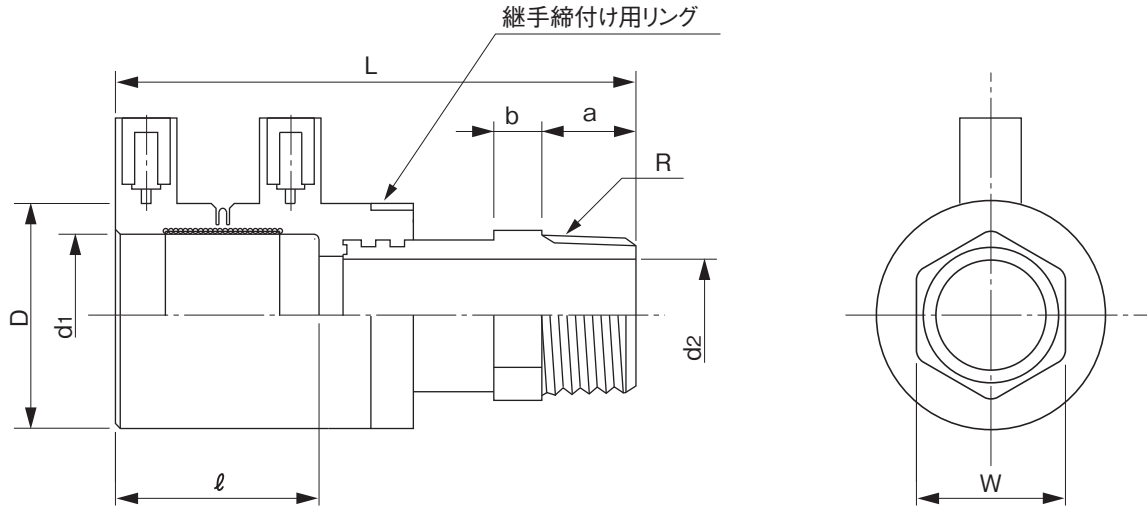

単位:mm

| 呼び径 | D (参考) | d1 | d2 | L | l (参考) | a (参考) | b (参考) | W | R | 品番 |
|-----|-----------|------------|------------|---------|-----------|-----------|-----------|-------|--------|---------|
| 20 | 40 | 27.35±0.15 | 19.40±0.10 | 103 ±5 | 40 | 18 | 8 | 6角-30 | R 3/4 | KEOS20K |
| 25 | 47 | 34.40±0.20 | 23.80±0.10 | 110 ±5 | 43 | 20 | 10 | 6角-36 | R 1 | KEOS25K |
| 30 | 57 | 42.40±0.20 | 32.00±0.10 | 127 ±5 | 46 | 21 | 21 | 6角-47 | R1 1/4 | KEOS30K |
| 40 | 64 | 48.40±0.20 | 38.00±0.10 | 129.5±5 | 46 | 21 | 21 | 6角-56 | R1 1/2 | KEOS40K |
| 50 | 79 | 60.50±0.20 | 49.25±0.10 | 143 ±5 | 52 | 27 | 9 | 6角-65 | R 2 | KEOS50K |

- (備考) 1) d1は平均内径を示す。
 2) 金具の材質はCAC 406(BC6)等とする。
 3) 継手締付け用リングの材質はSUS 304とする。
 4) ネジ部はテーパネジとする。

| | | | | |
|-----|--|----|------------|---------|
| 品名 | エスロハイパーAW EFスクリュージョイント (オネジソケット) | | 図番 | SHAW-25 |
| 作成日 | 2022.12.22 | 製図 | 積水化学工業株式会社 | |